

Produit de [www.safewaterproducts.com](http://www.safewaterproducts.com)  
 Manuel pour l'installation du filtre Inline-Safe et pour le changement du filtre

**Comment installer le filtre Inline-Safe ?**

- 1-1 Déconnectez (1) le flexible (1) du mélangeur d'eau (2).  
 1-2 Retirez l'emballage du filtre Inline-Safe et connectez (4) l'adaptateur supérieur (4) au mélangeur d'eau et l'adaptateur inférieur (5) au flexible (1). L'adaptateur supérieur (4) est plus petit que l'adaptateur inférieur (5). Pour assurer la direction correcte d'eau à travers du filtre, connectez uniquement l'adaptateur le plus petit (4) au mélangeur d'eau.

**Comment changer le filtre ?**

- 1-3 Déconnectez (1) le Inline-Safe (3) du flexible (1) et du mélangeur d'eau (2).  
 1-4 Dévissez (1) l'adaptateur supérieur (4) et l'adaptateur inférieur (5) et mettez-les de côté. Assurez-vous de ne pas jeter les adaptateurs.  
 1-5 Retirez l'emballage du filtre de remplacement SS-2 (6). Fixez (4) les adaptateurs (4 et 5) au nouveau filtre de remplacement (6). Connectez le Inline-Safe (3) au flexible (1) et au mélangeur d'eau (2). Disposez du filtre utilisé en utilisant l'emballage du nouveau filtre.

**Nomenclature**

Item N°	Description	Nombre
1	Flexible du douche	1
2	Mélangeur d'eau/point d'eau entrante	1
3	Inline-Safe	1
4	Adaptateur supérieur (femelle/femelle)	1
5	Adaptateur inférieur (masculin/masculin)	1
6	SS-2 filtre de remplacement	1

Produkt von [www.safewaterproducts.com](http://www.safewaterproducts.com)  
 Anleitung zur Installation des Inline-Safe und zur Auswechslung des Filters

**Wie den Inline-Safe installieren?**

- 1-1 Lösen (1) des flexiblen Schlauches (1) von dem Wasserhahnen (2) durch drehen gegen den Uhrzeigersinn.  
 1-2 Entnehmen des Inline-Safe (3) aus der Verpackung und anschrauben (4) des kleinen Adapters (4) an den Wasserhahnen (2). Den flexiblen Schlauch (1) an den grossen Adapter (5) anschrauben. Kontrolle der Durchflussrichtung: der kleine Adapter (4) des Inline-Safe muss mit dem Wasserhahnen (2) oder dem eingehenden Wasserzfluss verbunden sein.

**Wie den Filter auswechseln?**

- 1-3 Lösen (1) des Inline-Safe (3) von dem Wasserhahnen (2) und von dem flexiblen Schlauch (1).  
 1-4 Abschrauben (1) des kleinen Adapters (4) und grossen Adapter (5) von dem Inline-Safe. Sicherstellen, dass Sie beide Adapter aufbewahren.  
 1-5 Entnehmen des SS-2 Ersatzfilters (6) aus der Verpackung. Anschrauben der aufbewahrten Adapter (4 und 5) an den neuen Filter (6). Anschrauben (1) des Inline-Safe (3) an den flexiblen Schlauch (1) und den Wasserhahnen (2). Den gebrauchten Filter in die Verpackung stecken und zusammen entsorgen.

**Stückliste**

Teile Nr.	Beschreibung	Anz.
1	Flexibler Schlauch	1
2	Wasserhahnen/eingehender Wasserzfluss	1
3	Inline-Safe	1
4	Kleiner Adapter (mit Innengewinde, weiblich-weiblich)	1
5	Grosser Adapter (mit Aussengewinde, männlich-männlich)	1
6	SS-2 Ersatzfilter	1



883 Inline-Safe®

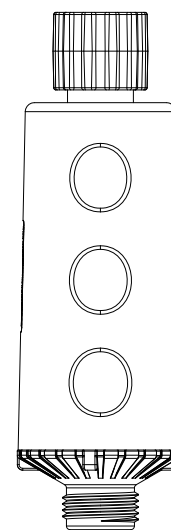

SafeWater Products Limited  
 Email: [cb@safewaterproducts.com](mailto:cb@safewaterproducts.com)  
 Homepage: [www.safewaterproducts.com](http://www.safewaterproducts.com)  
 Disclaimer: The information and data contained in this document are based on our general experience and are believed to be correct. They are given in good faith and are intended to provide a guideline for the selection and use of our products. Since the conditions under which our products may be used are beyond our control, this information does not imply any guarantee of final product performance and we cannot accept any liability with respect to the use of our products. The quality of our products is guaranteed under our conditions of sales.

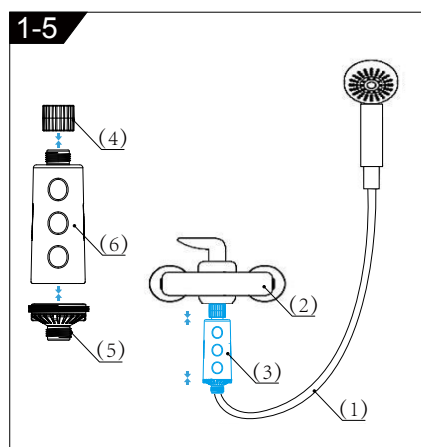
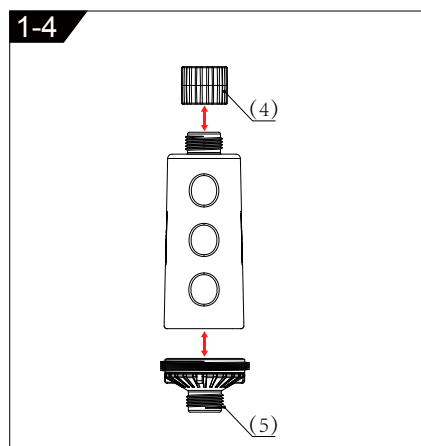
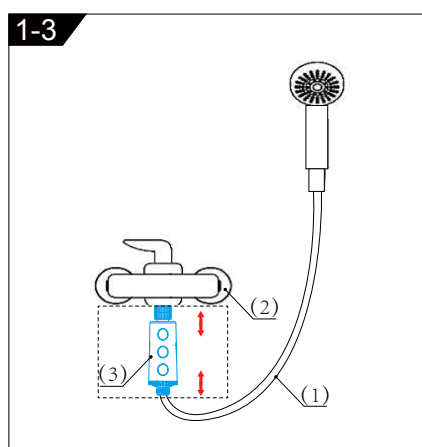
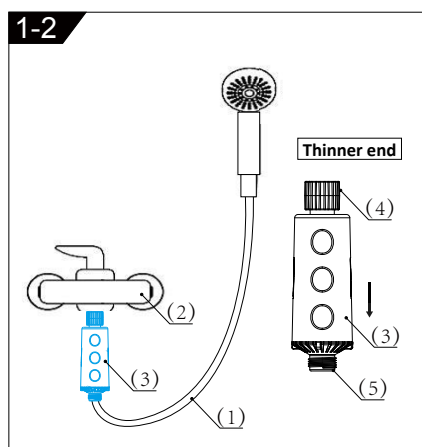
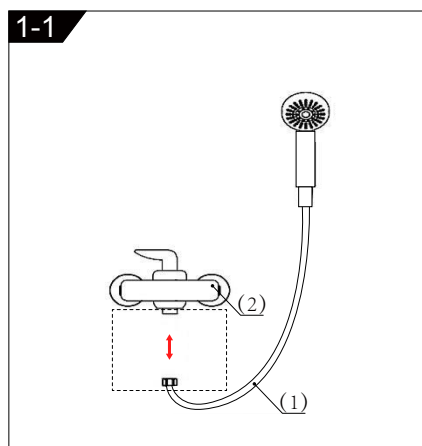

Product of [www.safewaterproducts.com](http://www.safewaterproducts.com)  
 Manual for installing the Inline-Safe and for changing the filter

**How to install the Inline-Safe?**

- 1-1 Disconnect (1) the existing flexible hose (1) from the water mixer tap (2) by turning anti-clockwise.  
 1-2 Remove the Inline-Safe (3) from the packaging and connect (4) the top adapter (4) to the water mixer tap (2) and the bottom adapter (5) to the flexible hose (1). To ensure that the direction of flow is correct, the thinner end (4) of the Inline-Safe must be connected to the mixer or incoming water supply.

**How to change the filter?**

- 1-3 Disconnect (1) the Inline-Safe (3) from the water mixer (2) and the flexible hose (1).  
 1-4 Unscrew (1) the top (4) and bottom (5) adapters from the Inline-Safe. Make sure to retain the adapters.  
 1-5 Remove the SS-2 replacement filter (6) from the packaging. Connect the retained adapters (4 and 5) to the new filter (6). Connect (1) the Inline-Safe (3) to the flexible hose (1) and the water mixer (2). Dispose of the used filter using the new filter bag.

**Bill of Material**

Item N°	Description	Qty.
1	Flexible hose	1
2	Water mixer tap/incoming water supply	1
3	Inline-Safe	1
4	Top or female to female adapter	1
5	Bottom or male to male adapter	1
6	SS-2 replacement filter	1

Product van [www.safewaterproducts.com](http://www.safewaterproducts.com)  
 Gebruiksaanwijzing voor de installatie van de Inline-Safe en de vervanging van de filter

**Hoe de Inline-Safe installeren?**

- 1-1 Verwijder (1) de doucheslang (1) van het watertoevoerpunt (2).  
 1-2 Verwijder de verpakking van de Inline-Safe (3) en verbind (4) de bovenste adapter (4) met het watertoevoerpunt (2) en de onderste adapter (5) met de doucheslang (1). De bovenste adapter (4) is kleiner dan de onderste adapter (5). Om de correcte richting van de waterdoorvoer door de filter te garanderen, mag enkel de kleinste adapter (4) aan de watertoevoer gekoppeld worden.

**Hoe de filter vervangen?**

- 1-3 Verwijder (1) de Inline-Safe (3) van de doucheslang (1) en het watertoevoerpunt (2).  
 1-4 Verwijder (1) de bovenste (4) en onderste (5) adapter en bewaar deze zorgvuldig.  
 1-5 Verwijder de verpakking van de SS-2 vervangingsfilter (6). Schroef de bewaarde adapters (4 en 5) op de nieuwe vervangingsfilter (6). Koppel (1) de Inline-Safe (3) aan de doucheslang (1) en aan het watertoevoerpunt (2). Gooi de gebruikte filter weg in de verpakking van de nieuwe filter.

**Stuklijst**

Item N°	Omschrijving	Aantal
1	Doucheslang	1
2	Watertoevoerpunt	1
3	Inline-Safe	1
4	Bovenste (vrouwelijk-naar-vrouwelijk) adapter	1
5	Onderste (mannelijk-naar-mannelijk) adapter	1
6	SS-2 vervangingsfilter	1